

# FOCAL/RENAULT

MONTAGE KITS LIVE / PREMIUM RENAULT  
Espace V – Février 2016



# RECOMMANDATIONS AVANT L'INSTALLATION

---

- Réinitialiser tous les réglages audio de l'autoradio :
  - Ambiance = Neutre
  - Réglages Graves / Medium / Aigus = 0
  - Loudness = OFF
  - Fader et Balance = Centrés
- Les haut-parleurs nécessitent une période de rodage (environ 20 heures) avant d'atteindre leur qualité sonore optimale.  
Une fois cette période terminée, vous pourrez affiner les réglages audio à votre convenance sur l'autoradio.

# I. ASSEMBLAGE DES HAUT-PARLEURS AVANT

## 1. Pièces nécessaires à l'assemblage du woofer

Connecteur

Filtre

Entretoise



# I. ASSEMBLAGE DES HAUT-PARLEURS AVANT

## 2. Branchement

Remarque :

*Le filtre (pièce gainée noir) n'a pas de sens.*



Haut-parleur

Filtre



Attacher le filtre avec un collier.

Remarque :

*Le collier ne doit pas toucher le spider (partie jaune) lors des mouvements du HP*

## II. MONTAGE DES HAUT-PARLEURS AVANT

Le schéma ci-dessous montre l'emplacement des vis à retirer



1. Déclipser le panneau de porte à l'aide de palettes



## II. MONTAGE DES HAUT-PARLEURS AVANT

### 2. Retirer le haut-parleur d'origine



### 3. Riveter et connecter le haut-parleur Focal



# III. ASSEMBLAGE DES HAUT-PARLEURS TWEETER

## 1. Pièces nécessaires à l'assemblage du tweeter

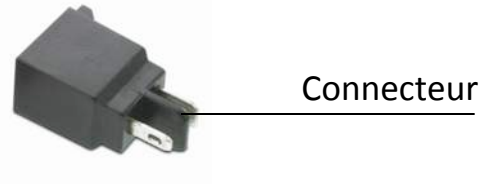
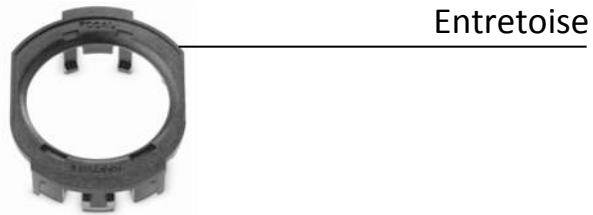

## 2. Retirer la grille qui est simplement emboîtée





# III. ASSEMBLAGE DES HAUT-PARLEURS TWEETER

## 3. Insérer le tweeter dans l'entretoise de fixation en respectant bien le sens

Remarque :

*Emboîter les fils du côté où les 2 pattes sont serrées*



## 4. Brancher en position 2

Remarque :

*La 1<sup>ère</sup> position est inutilisée dans cette configuration*

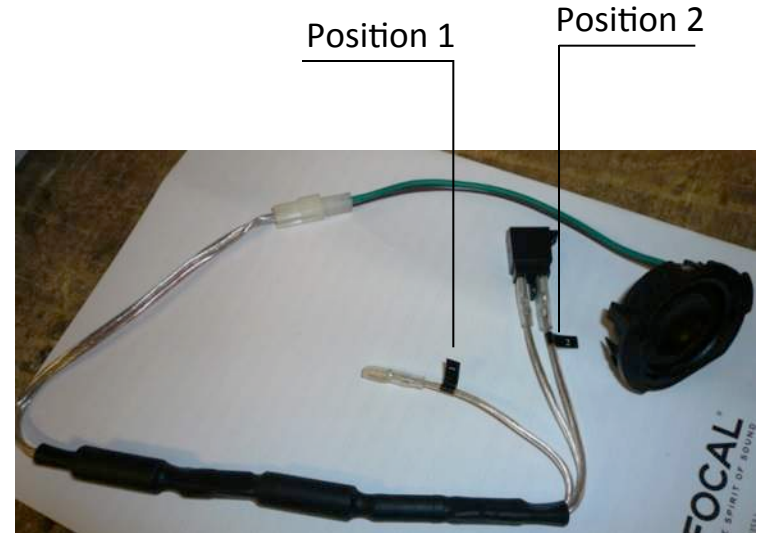



# IV. MONTAGE DES HAUT-PARLEURS TWEETER

## 1. Retirer la grille de tweeter



## 2. Retirer le tweeter d'origine



## IV. MONTAGE DES HAUT-PARLEURS TWEETER

### 3. Connecter le tweeter Focal et le clipser dans son logement

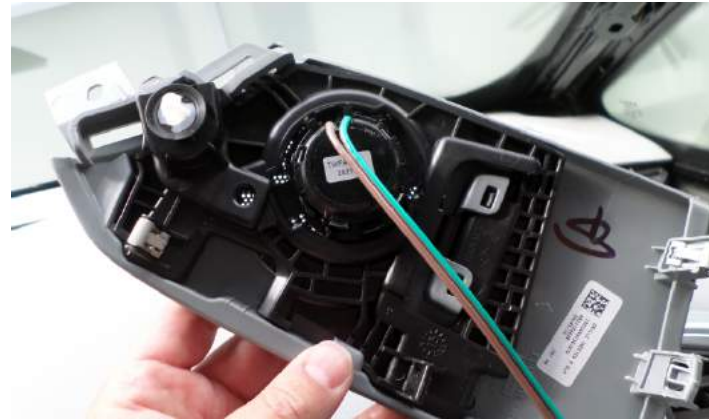

### 4. Attacher le filtre acoustique comme indiqué sur la photo



### 5. Coller le logo fourni sur la grille



# V. ASSEMBLAGE DES HAUT-PARLEURS ARRIERE

## 1. Pièces nécessaires à l'assemblage du woofer

Connecteur

Filtre

Entretoise



# V. ASSEMBLAGE DES HAUT-PARLEURS ARRIERE

## 2. Branchement

Remarque :

*Le filtre (pièce gainée noir) n'a pas de sens.*



Haut-parleur

Filtre



Attacher le filtre avec un collier.

Remarque :

*Le collier ne doit pas toucher le spider (partie jaune) lors des mouvements du HP*

## VI. MONTAGE DES HAUT-PARLEURS ARRIÈRE

Le schéma ci-dessous montre l'emplacement des vis à retirer



1. Retirer le clips et le panneau de porte à l'aide de pallettes





# VI. MONTAGE DES HAUT-PARLEURS ARRIÈRE

## 2. Retirer le haut-parleur d'origine



## 3. Riveter et connecter le haut-parleur Focal



# VII. ASSEMBLAGE DES HAUT-PARLEURS TWEETER

## 1. Pièces nécessaires à l'assemblage du tweeter

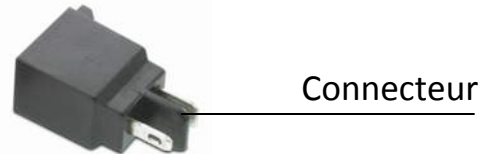

## 2. Retirer la grille qui est simplement emboîtée





# VII. ASSEMBLAGE DES HAUT-PARLEURS TWEETER

## 3. Insérer le tweeter dans l'entretoise de fixation en respectant bien le sens

Remarque :

*Emboîter les fils du côté où les 2 pattes sont serrées*



Ne pas connecter pour le moment

## 4. Brancher en position 2

Remarque :

*La 1<sup>ère</sup> position est inutilisée dans cette configuration*

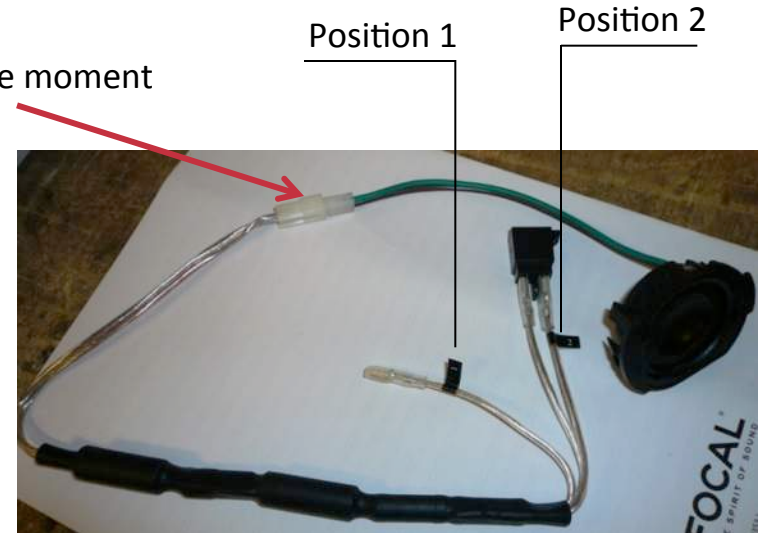

## VIII. MONTAGE DES HAUT-PARLEURS TWEETER

1. Connecter et attacher le filtre acoustique tel que sur les photos



2. Remplacer le tweeter d'origine par le tweeter Focal



## VIII. MONTAGE DES HAUT-PARLEURS TWEETER

3. Connecter le tweeter sur le filtre acoustique lors du remontage de la garniture de porte

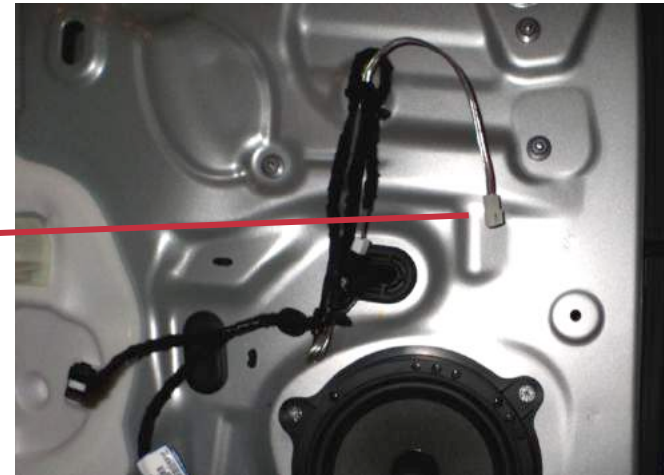

# IX. PRÉPARATION DU CAISSON

Éléments nécessaires au montage du caisson :

Câble de masse

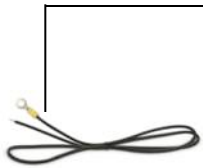

Câble d'alimentation



Manchon à sertir



Adaptateur d'alimentation



Câble et télécommande du caisson



Adaptateur

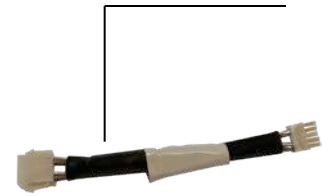

Ibus 2.1



Câble d'extension



Câble de liaison autoradio / caisson



Velcro



Connecteurs

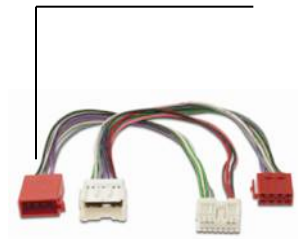

# IX. PRÉPARATION DU CAISSON

## 1. Coller les deux bandes de velcro

Remarque :

*ne pas cacher le numéro de série*



## 2. Raccorder le câble d'extension au câble de liaison autoradio caisson

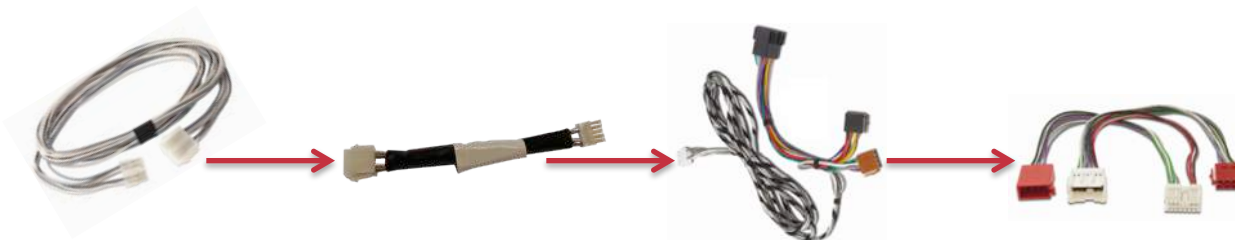



# X. POSITIONNEMENT ET RÉGLAGE DU CAISSON

## VÉHICULE 7 PLACES



## VÉHICULE 5 PLACES

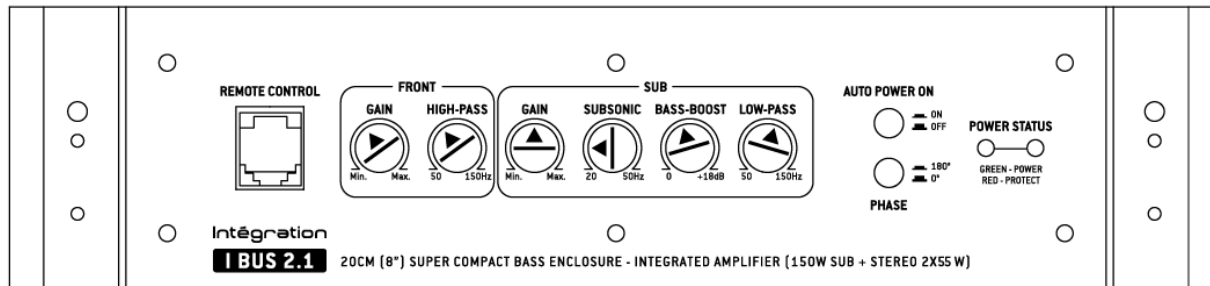

Auto Power = ON

Phase = 0° OU 180°

Phase : 0 ou 180, beaucoup de paramètres sont influents, il est donc préférable d'essayer les 2 positions sans toucher les autres réglages et choisir la meilleure à l'écoute.

# XI. MONTAGE DU CAISSON

1. Démontez le panneau latéral gauche pour connecter l'alimentation sur la pré-disposition attelage

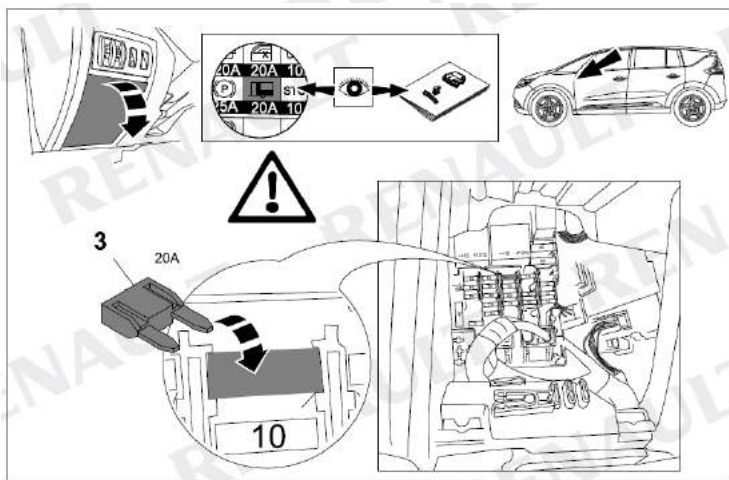
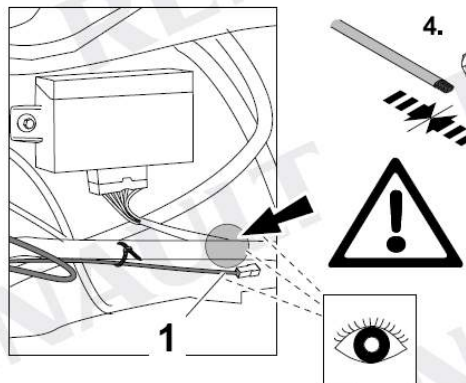
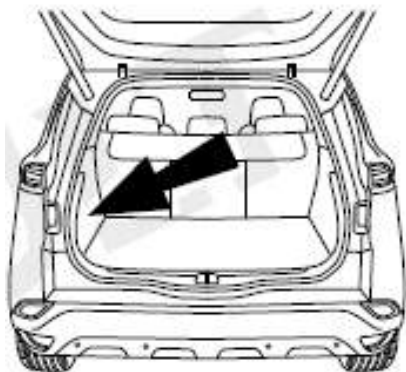



# XI. MONTAGE DU CAISSON

2. Passer le faisceau depuis le caisson à droite du véhicule jusqu'à la boîte à gants



# XI. MONTAGE DU CAISSON

## 3. Retirer le tiroir de la boîte à gants et le poser au sol.

Remarque :

*ne pas cacher le numéro de série*



Remarque :

*Déclipser le cache pour libérer le ressort de rappel*

# XI. MONTAGE DU CAISSON

## 4. Faire une découpe au plafond de la boîte à gant pour accéder à la connectique Radio (Environ 95 mm x 95 mm)



Remarque :  
*Ne pas couper en profondeur  
(câblage radio au dessus de la boîte à gants)*



# XI. MONTAGE DU CAISSON

## 5. Connecter le faisceau du caisson à l'aide de l'adaptateur



## 6. Positionner la télécommande



## XI. MONTAGE DU CAISSON

7. Utiliser la partie du velcro souple (inutilisée pour fixer le caisson) afin de refermer le trou de la boîte à gants

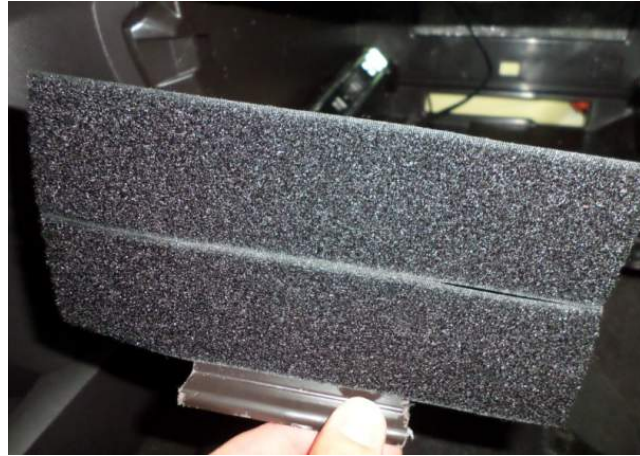



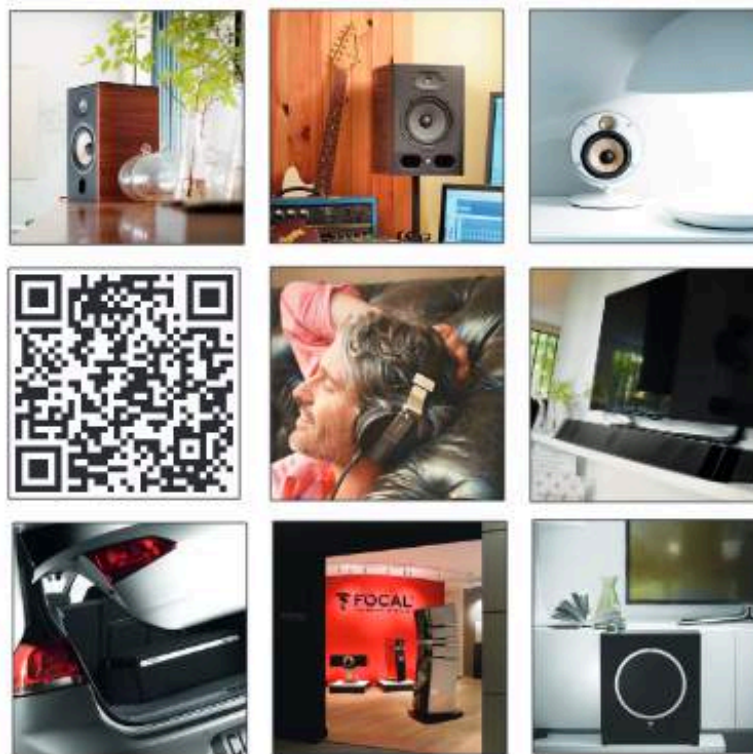





[www.focal.com](http://www.focal.com)

FOCAL® est une marque FOCAL-JMLAB®

